

WOLF[®]

Implemento Hidráulico de Perfuração de Rochas



A série SONIC é uma excelente opção em equipamentos de perfuração de rochas e solo, com diversas possibilidades de martelo de superfície ou com rotator de martelo de fundo. Podem ser utilizados em serviço de Geotecnia, Fundação, Construção Civil em geral. Este equipamento gera alta produtividade com baixo custo operacional e com tecnologia 100% brasileira.



BENEFICIOS

- ▶ Múltiplas funções: Perfurar, Escavar e Romper;
- ▶ Redução de consumo de Diesel, o mesmo da escavadeira;
- ▶ Baixo custo de manutenção;

DADOS TÉCNICOS

- ▶ Diâmetros de perfuração entre 1" a 18" (25 a 450mm *a consultar);
- ▶ Operação por Rádio Controle;
- ▶ Motor de Avance com Redutor Planetário e Freio
- ▶ Giro de lança de 360°;
- ▶ Centralizador Hidráulico (Opcional) para Martelos de Superfície;
- ▶ Trocador de Haste para 1 Haste (Opcional) para Martelos de Superfície.

ITENS DISPONÍVEIS



MODELO	MW-140 / 120HR	EX-530X	MW80A-57	MW80A-125	W19
Consumo de Ar	600 CFM – 700 CFM (14 -20 m³/min) 375 – 600 CFM (11 – 17 m³/min)	24 GPM 90,84 L/Min	16 GPM 60,56 L/Min	24 GPM 90,84 L/Min	180 CFM 120 L/min 140 bar
Pressão de Trabalho	2176 psi	2500 psi	2500-4000 psi	2500-4000 psi	140 bar -2.030 psi
Potência de Impacto	9,3 kW / 8,5 kW	10 kW	-	-	19 kW
Rotacao de Torque	650 Nm	110 Nm	2250 Ft/lbs	7400 Ft/ lbs	750 Nm (533 lbf/ft)
Rotacao RPM	0 -180	150 - 300	0 - 500	0 - 300	0 - 150
Diâmetro de Perfuração	2" - 4"	1" - 2"	3. 1/2" - 10"	3.5" - 18"	2. 1/2" - 3. 1/2"
Principais Aplicações	Geotecnia e Construção Civil	Geotecnia e Construção Civil	Geotecnia e Construção Civil	Geotecnia e Construção Civil	Geotecnia e Construção Civil

ACESSÓRIOS (Opcionais)

- ▶ Inclinomêtro Digital;
- ▶ Sistema de Limpeza com Água;
- ▶ Instalação do Suporte do compressor na traseira da mini escavadeira;
- ▶ Acionamento do Compressor na cabine;
- ▶ 360 graus de posicionamento de perfuração nos eixos X e Y;
- ▶ Centralizador Hidráulica;
- ▶ Trocador de Hastes;
- ▶ 720 graus de Posicionamento.



Trocador de Hastes – Martelo de Superfície (Opcional)

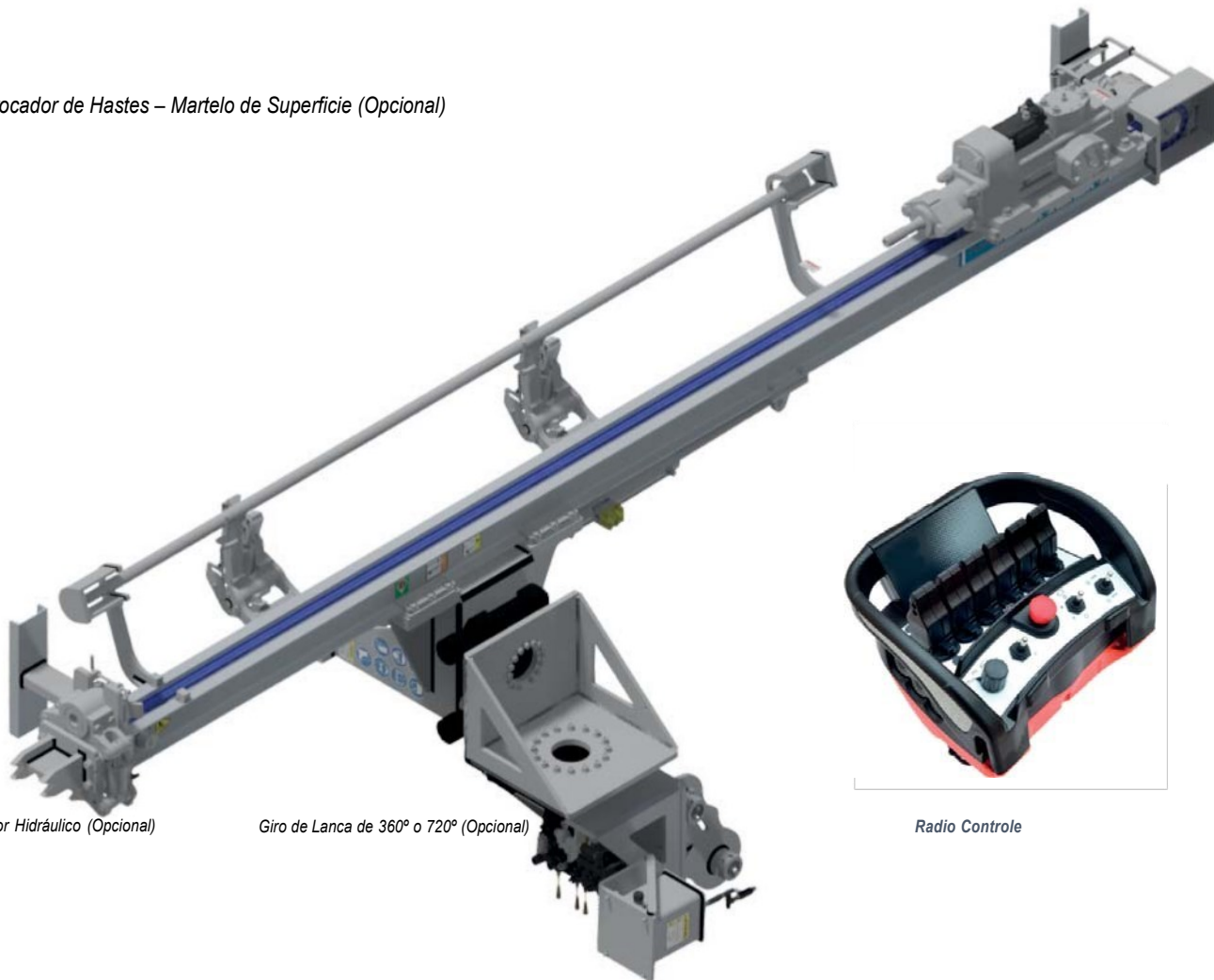

Centralizador Hidráulico (Opcional)

Giro de Lanca de 360° o 720° (Opcional)

Radio Controle

DIMENSÕES PARA TRANSPORTE

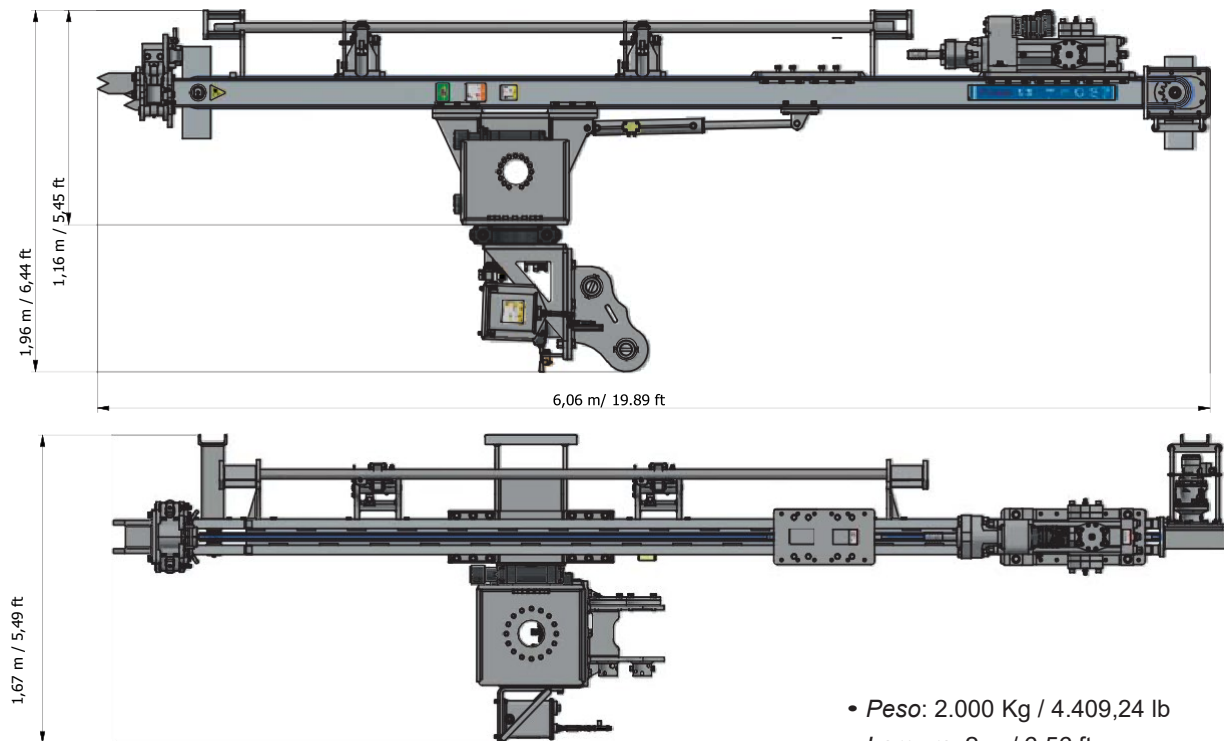

- *Peso:* 2.000 Kg / 4.409,24 lb
- *Largura:* 2 m / 6,56 ft
- *Comprimento:* 6 m / 19,68 ft
- *Altura:* 1,3 m / 4,26 ft



www.wolfdrill.com

HEADQUARTER
United States

WOLF Americas

@ info@wolfdrill.com

☎ +1 407 704 - 2051

FACTORY
BRAZIL

Brazil / Indaiatuba-SP

@ info@wolf.com.br

☎ +55 (19) 3825 6530

WOLF Equipamentos, reserves the right to alter specifications without Notice.
Machines shown in pictures may be equipped with options.