

WOLF[®]

Aditamento de Perforación Hidraulica para Excavadoras



La serie **SONIC** es una excelente opción en plataformas de perforación de roca y suelo, con una variedad de posibilidades de martillo de superficie o con un rotador de martillo inferior. Pueden ser utilizados en servicios de Geotecnia, Cimentación, Construcción Civil en general. Este equipo genera alta productividad con bajos costos de operación y tecnología 100% brasileña.



BENEFICIOS

- ▶ Múltiples funciones: Perforación, Excavación y Rotura;
- ▶ Reducción del consumo de diésel, al igual que la excavadora;
- ▶ Bajo costo de mantenimiento;

ITENS DISPONIBLES



DATOS TÉCNICOS

- ▶ Diámetros de perforación entre 1" a 18" (25 a 450 mm * bajo pedido);
- ▶ Operación de Radio Control;
- ▶ Motor de avance con caja de cambios planetaria y freno
- ▶ brazo giratorio de 360°;
- ▶ Centralizador Hidráulico (Opcional) para Martillos de Superficie;
- ▶ Cambiador de vástago para 1 vástago (opcional) para martillos de superficie.

MODELO	MW-140 / 120HR	EX-530X	MW80A-57	MW80A-125	W19
Consumo de aire	600 CFM – 700 CFM (14 -20 m³/min) 375 – 600 CFM (11 – 17 m³/min)	24 GPM 90,84 L/Min	16 GPM 60,56 L/Min	24 GPM 90,84 L/Min	180 CFM 120 L/min 140 bar
Presión de trabajo	2176 psi	2500 psi	2500-4000 psi	2500-4000 psi	140 bar -2.030 psi
Poder de impacto	9,3 kW / 8,5 kW	10 kW	-	-	19 kW
rotación de par	650 Nm	110 Nm	2250 Ft/lbs	7400 Ft/ lbs	750 Nm (533 lbf/ft)
Rotación de RPM	0 -180	150 - 300	0 - 500	0 - 300	0 - 150
Diámetro de perforación	2" - 4"	1" - 2"	3. 1/2" - 10"	3.5" - 18"	2. 1/2" - 4"
Aplicaciones principales	Geotecnia y Construcción Civil	Geotecnia y Construcción Civil	Geotecnia y Construcción Civil	Geotecnia y Construcción Civil	Geotecnia y Construcción Civil

ACESORIOS (Opcionais)

- ▶ Inclímetro digital;
- ▶ Sistema de limpieza de agua;
- ▶ Instalación del soporte del compresor en la parte trasera de la miniexcavadora;
- ▶ Activación de compresores en cabina;
- ▶ Posicionamiento de taladro de 360 grados en el ejes X e Y;
- ▶ Centralizador Hidráulico;
- ▶ Cambiador de varillas;
- ▶ 720 grados de Posicionamiento.

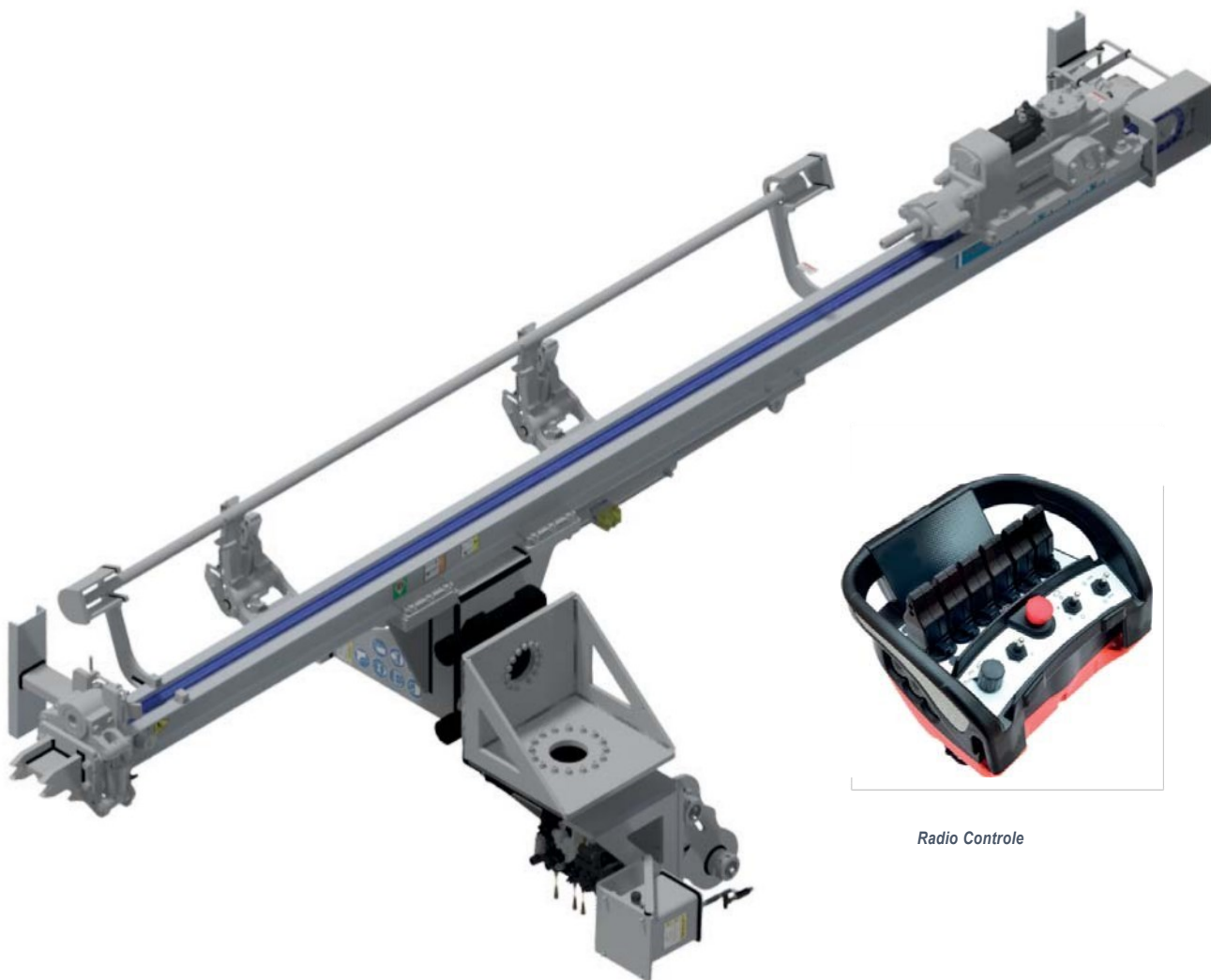

Radio Controle

DIMENSIONES PARA TRANSPORTE

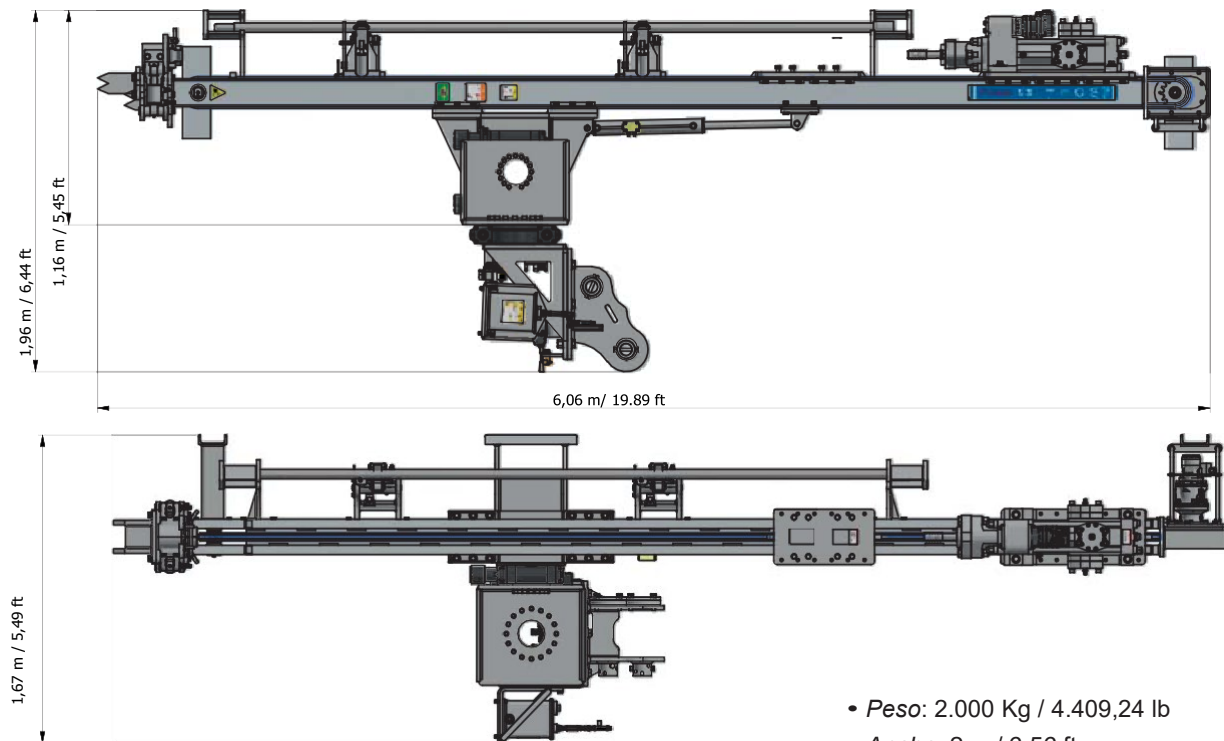

- *Peso:* 2.000 Kg / 4.409,24 lb
- *Ancho:* 2 m / 6,56 ft
- *Longitud:* 6 m / 19,68 ft
- *Altura:* 1,3 m / 4,26 ft



www.wolfdrill.com

HEADQUARTER
United States

WOLF Americas

@ info@wolfdrill.com

☎ +1 407 704 - 2051

FACTORY
BRAZIL

Brazil / Indaiatuba-SP

@ info@wolf.com.br

☎ +55 (19) 3825 6530